

**TCE** *Professional Series*

# 50 Ton Professional Hydraulic Shop Press

100,000 lbs. CAPACITY

MODEL# TCE50021

Français p. 6

Español p. 11

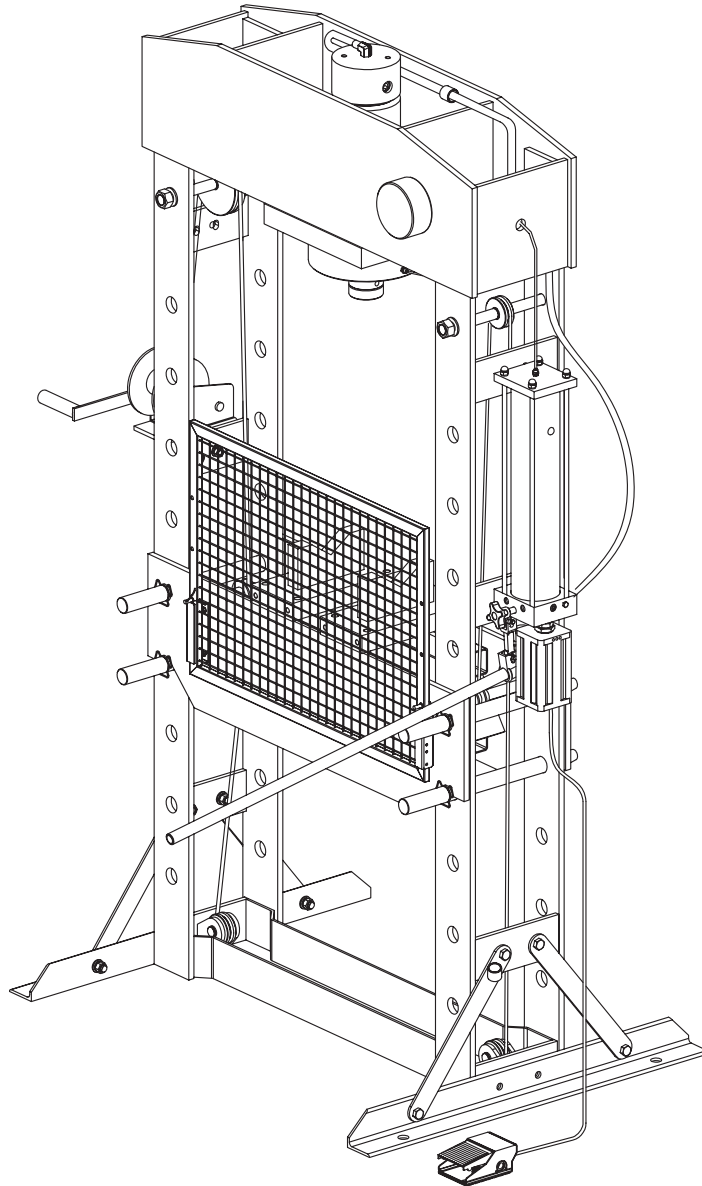

This is the safety alert symbol. It is used to alert you to potential personal injury hazards. Obey all safety messages that follow this symbol to avoid possible injury or death.



**Questions, problems, missing parts?** Before returning to your retailer, call our customer service department at 1-888-448-6746, 8 a.m. - 5 p.m., PST, Monday-Friday.

## **▲ SAFETY INFORMATION**

---

Save these instructions. For your safety, read, understand, and follow the information provided with and on this product before using. The owner and/or operator of this equipment shall have an understanding of safe use/operating procedures before attempting to use. The owner and/or operator shall be aware that the use of this product may require special skills and knowledge. Instructions and safety information shall be conveyed in the operator's native language before use of this device is authorized. If any doubt exists as to the safe and proper use of this product as outlined in this factory authorized manual, remove from service immediately.

Inspect before each use. Do not use if broken, bent, cracked, or damaged parts (including labels) are noted. If the product appears damaged in any way, operates abnormally or is missing parts, it should be removed from service immediately and the manufacturer notified. If you suspect that the product was subjected to a shock load (a load suddenly dropped unexpectedly upon it), immediately discontinue use until product has been checked by a factory authorized service center (contact distributor or manufacturer for list of Authorized Service Centers). It is recommended that an annual inspection be done by qualified personnel. Labels and owner's manuals are available from manufacturer.

### **▲ WARNING!**

1. STUDY, UNDERSTAND, AND FOLLOW ALL PRINTED MATERIALS PROVIDED WITH/ON THIS PRODUCT BEFORE USE.☒
2. ALWAYS USE AN ADEQUATELY RATED, CALIBRATED LOAD CELL WITH DIGITAL INDICATOR TO MONITOR PRESSING FORCE!
3. DO NOT EXCEED RATED CAPACITY.
4. USE THE DEVICE ONLY ON A HARD, LEVEL SURFACE.
5. ALWAYS WEAR SAFETY GOGGLES WHEN WORKING ON OR NEAR THIS EQUIPMENT.
6. KEEP HANDS, FEET AND ALL OTHER BODY PARTS AWAY FROM LOADING AREA.
7. NEVER LEAVE LOADED PRESS UNATTENDED.
8. PROJECTILE HAZARD! ENSURE WORKPIECE AND ANY ATTACHMENT IS CENTRALLY LOADED AND A SAFETY SHIELD IS INSTALLED AROUND WORKPIECE TO HELP PROTECT AGAINST PROJECTILES.
9. DO NOT MODIFY THIS DEVICE BEYOND INSTALLING A SHIELD TO PROTECT AGAINST PROJECTILES.
10. ENSURE THE USER IS FAMILIAR WITH THE CONTROLS AND OPERATIONAL CHARACTERISTICS OF THIS PRODUCT AND AWARE OF THE POTENTIAL HAZARDS ASSOCIATED WITH ITS USE.
11. FAILURE TO HEED THESE MARKINGS MAY RESULT IN PERSONAL INJURY AND/OR PROPERTY DAMAGE.

**▲** *Do not use this device for any purpose other than that for which it is expressly intended.*

## **PRODUCT DESCRIPTION**

---

This Shop Press is designed for automotive, truck, implement, fleet, and industrial repair shops where pressing, bending, straightening and forming, is required. Typical applications include installation and removal of alternator and power steering pump bearings, axle bearings, transmission bearings, seals, u-joints and others. It is not intended for use as an assembly table or as fixture stand used to secure a large, final assembly component. Unlike presses equipped with a separately mounted pump, the power unit on this press can not be equipped with a pressure gauge, therefore monitoring the load must be done by other means, such as a load cell w/ digital indicator. Whatever means is chosen, the load measuring means shall be calibrated annually.

## **BLEEDING AIR FROM THE HYDRAULIC SYSTEM**

---

Air can accumulate within a hydraulic system during shipment or after prolonged use. This entrapped air causes the jack to respond slowly or feel "spongy." To remove the air:

With the release valve in the OPEN position and with saddle in fully lowered, locate and remove the oil filler plug. Insert the handle into the handle sleeve; then pump 6 to 8 full strokes. This will help release any pressurized air which may be trapped within the reservoir. Oil level should be even with the bottom of the oil filler plug hole. Reinstall the oil filler plug.

# ASSEMBLY DIAGRAM

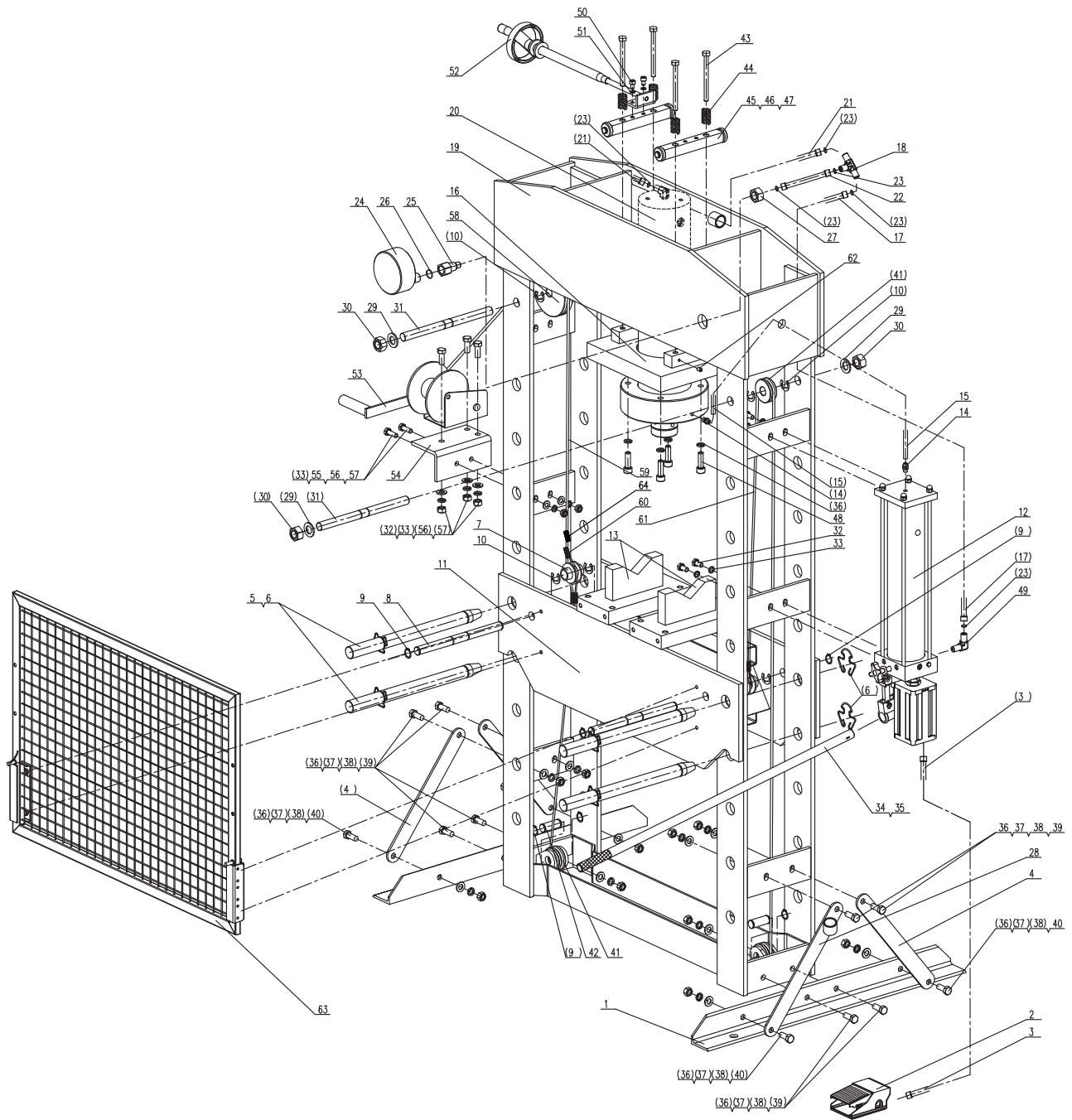

## ASSEMBLY INSTRUCTIONS

---

1. Attach base frame (9) and connection bar (11) to post assembly (1) with bolts (10), washer (6), lock washers (7) and nuts (8). Hand tighten only.
2. Attach beam assembly (16) to post assembly (1) with bolts (12), washers (13), lock washers (14) and nuts (15).
3. Attach support tube assembly 1 (18) to beam assembly (16) with bolts (17), washers (3).
4. Attach support tube assembly 2 (19) to bracket component (23) with bolts (2), washers (3) and nuts (4).
5. Attach hook assembly (22) to bracket component (23) with washers (3) and nuts (4). Leave nut untighten to provide easier spring attachment later.
6. Carefully slide support tube assembly 2 (19) into support tube assembly 1 (18)
7. Attach one end of the springs (21) to the beam assembly (16) and the other end to the hook assembly (22) on the bracket component (23).
8. Carefully place the bottle jack (20) between the beam assembly (16) and bracket component (23). Tighten the nuts (4) that hold hook assembly (22) to prevent jack from inadvertently falling out.
9. Tighten all applicable nuts and bolt assemblies.
10. Carefully bring the mid beam assembly (26) up and secure it with bearing pins (5).
11. Place the pressing cap (24) and pressing block (25) on mid beam assembly (26).
12. The press is now ready to use. Don't forget to insert the handle into handle sleeve of bottle jack

## OPERATING INSTRUCTIONS

---



Projectile Hazard! Wear ANSI approved eye protection. Never stand directly in front of loaded press. Ensure that workpiece is center-loaded and secure. Reduce risk of flying debris by carefully following all operating instructions. Know your press and hazards associated with its use.

1. Insert the bearing pins to desired height, then lower the bracket component. Ensure bracket component is fully rested on the bearing pins.
2. Place pressing blocks on the bracket component as needed.
3. Place workpiece on bracket component, using every precaution necessary to ensure your safety and prevent property damage. Position workpiece in a manner which will not allow it to inadvertently fall from bracket component.
4. With notched (or stamped) end of jack handle, close release valve by turning it clockwise firmly, until tight.
5. Insert jack handle into handle sleeve and pump until ram nears workpiece.
6. Align ram and workpiece to ensure center-loading.
7. Apply load to workpiece by pumping handle. Do not overload workpiece.
8. Stabilize workpiece in a manner which will not allow it to inadvertently fall from the bracket component once the load is removed, then turn release valve counter-clockwise to retract the ram and remove workpiece. Do not turn the release valve counter-clockwise more a 1 full turn.

## CARE AND MAINTENANCE

---

**Important:** Use only a quality grade hydraulic jack oil. Avoid mixing different types of fluid and NEVER use brake fluid, turbine oil, transmission fluid, motor oil or glycerin. Improper fluid can cause failure of the jack and the potential for sudden and immediate loss of load.

### Adding oil

1. With saddle fully lowered, set jack in its upright, level position. Locate and remove oil filler plug.
2. Fill with oil even with the bottom of oil filler plug hole. Reinstall the oil filler plug.

### Changing oil

For best performance and longest life, replace the complete fluid supply at least once per year.

1. With saddle fully lowered, remove the oil filler plug.
2. Lay the jack on its side and drain the fluid into a suitable container.

**Note:** Dispose of hydraulic fluid in accordance with local regulations.

3. Fill with oil even with the bottom of oil filler plug hole. Reinstall the oil filler plug.

### Lubrication

A periodic coating of light lubricating oil to pivot points will help to ensure that pump piston linkages move freely.

Note: Never apply oil to the saddle. If saddle extension threads require lubrication; clean thread surfaces with a clean, dry cloth, then apply a drop of bearing grease to the threads. Distribute as evenly as possible along the threaded post.

## TROUBLESHOOTING

---

Symptom	Possible Causes	Corrective Action
Ram will not press load	<ul style="list-style-type: none"><li>• Release valve not tightly closed</li><li>• Ensure release valve tightly closed</li></ul>	<ul style="list-style-type: none"><li>• Overload condition</li><li>• Remedy overload condition</li></ul>
Ram bleeds off after press operation	<ul style="list-style-type: none"><li>• Release valve not tightly closed</li><li>• Bottle Jack malfunction</li></ul>	<ul style="list-style-type: none"><li>• Ensure release valve tightly closed</li><li>• Contact Omega Tech. Service</li></ul>
Ram will not retract after unloading	<ul style="list-style-type: none"><li>• Reservoir overfilled</li><li>• Linkage binding</li></ul>	<ul style="list-style-type: none"><li>• Remove bottle jack, then drain fluid to proper level</li><li>• Clean and lubricate moving parts</li></ul>
Poor lift performance	<ul style="list-style-type: none"><li>• Fluid level low</li><li>• Air trapped in system</li></ul>	<ul style="list-style-type: none"><li>• Ensure proper fluid level</li><li>• With ram fully retracted, remove oil filler plug to let pressurized air escape, then reinstall oil filler plug</li></ul>
Ram will not extend to full extension	<ul style="list-style-type: none"><li>• Fluid level low</li></ul>	<ul style="list-style-type: none"><li>• Ensure proper fluid level</li></ul>

## WARRANTY

---

### ONE YEAR LIMITED WARRANTY

For a period of one year from date of purchase, the manufacturer will repair or replace, at its option, without charge, any of its products which fail due to a defect in material or workmanship, or which fail to conform to any implied warranty not excluded hereby.

Performance of any obligation under this warranty may be obtained by returning the warranted product, including dated purchase receipt, to the retailer or distributor where the product was purchased.

For warranted service during the warranty period, the product must be returned to the retailer. Consumers should only submit product for repair directly to a warranty repair facility after the product warranty has expired. For the nearest approved Service Repair Facility, contact 1-888-448-6746, 8a.m. – 5p.m. PST, Monday – Friday.

ALL WARRANTY SERVICE DURING THE WARRANTY PERIOD MUST BE HANDLED DIRECTLY THROUGH THE RETAILER.

Except where such limitations and exclusions are specifically prohibited by applicable law, (1) the CONSUMER'S SOLE AND EXCLUSIVE REMEDY SHALL BE THE REPAIR OR REPLACEMENT OF DEFECTIVE PRODUCTS AS DESCRIBED ABOVE, and (2) THE MANUFACTURER SHALL NOT BE LIABLE FOR ANY CONSEQUENTIAL OR INCIDENTAL DAMAGE OR LOSS WHATSOEVER, and (3) THE DURATION OF ANY AND ALL EXPRESSED AND IMPLIED WARRANTIES, INCLUDING, WITHOUT LIMITATION, ANY WARRANTIES OF MERCHANTABILITY AND FITNESS FOR A PARTICULAR PURPOSE, IS LIMITED TO A PERIOD OF ONE YEAR FROM DATE OF PURCHASE.

This warranty gives you specific legal rights, and you may also have other rights which vary from state to state.

## REPLACEMENT PARTS LIST

---

For replacement parts, call our customer service department at 1-888-448-6746, 8 a.m. - 5 p.m., PST, Monday - Friday.

Not all components of the jack are replacement items but are illustrated as a convenient reference of location and position in the assembly sequence. When ordering parts, give model number, serial number and description from assembly diagram page.

# **TCE** Professional Series

## Presse hydraulique de 50 tonnes de qualité professionnelle pour l'atelier

CAPACITÉ DE 100 000 lb

MODÈLE N° TCE50021

Français

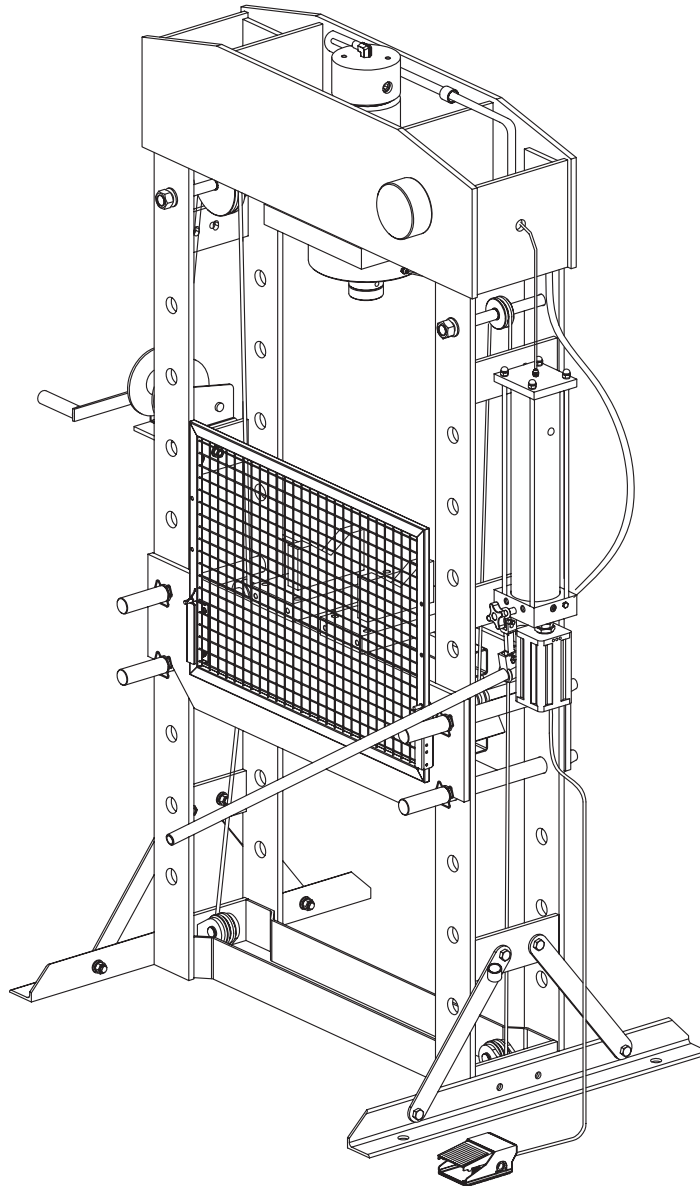

Ce signe indique un danger potentiel. Il est utilisé pour avertir l'utilisateur des risques potentiels de blessures corporelles. Prière de respecter toutes les consignes de sécurité qui suivent ce symbole afin d'éviter les risques de blessure ou de décès.



**Questions, problèmes ou pièces manquantes?** Avant de retourner chez le détaillant, appeler notre service à la clientèle au 1 888 448-6746, de 8 h à 17 h HNP, du lundi au vendredi.

## **▲ RENSEIGNEMENTS SUR LA SÉCURITÉ**

Conserver ces directives. Pour sa sécurité, l'utilisateur doit lire, comprendre et suivre les directives fournies avec et sur ce sommier avant l'utilisation. Le propriétaire et/ou l'utilisateur de ce sommier doit en comprendre le fonctionnement ainsi que les procédures d'utilisation sécuritaire avant de l'utiliser. Le propriétaire et/ou l'utilisateur doit être au courant que l'utilisation et la réparation de ce sommier peuvent nécessiter des habiletés et connaissances spéciales. Les directives et renseignements sur la sécurité doivent être fournis dans la langue maternelle de l'utilisateur avant que celui-ci soit autorisé à utiliser le sommier. S'il existe tout doute quant à l'utilisation sécuritaire et appropriée de ce sommier, il faut le retirer de la circulation immédiatement.

Inspecter avant chaque utilisation. Ne pas utiliser en présence de pièces brisées, déformées, fissurées ou endommagées (y compris les étiquettes). Tout sommier qui semble endommagé de quelque façon que ce soit, qui ne fonctionne pas normalement ou qui présente des pièces manquantes, doit être retiré de la circulation immédiatement et son fabricant doit être avisé. S'il y a raison de croire que le sommier a été soumis à un choc (c'est-à-dire qu'une charge est brusquement tombée sur le sommier), cesser l'utilisation immédiatement jusqu'à ce que le sommier ait été vérifié par un atelier autorisé par le fabricant (communiquer avec le distributeur ou le fabricant pour obtenir une liste des ateliers autorisés). Il est recommandé qu'une inspection annuelle soit effectuée par un technicien qualifié. Les étiquettes et manuels du propriétaire peuvent être obtenus auprès du fabricant.

### **▲ AVERTISSEMENT!**

1. ÉTUDIER, COMPRENDRE ET SUIVRE LES DIRECTIVES FOURNIES AVEC CE PRODUIT AVANT DE L'UTILISER.
2. TOUJOURS UTILISER UN MANOMÈTRE AVEC INDICATEUR NUMÉRIQUE CORRECTEMENT CALIBRÉ ET DE LA BONNE CAPACITÉ NOMINALE POUR MESURER LA PRESSION EXERCÉE.
3. NE PAS DÉPASSER LA CAPACITÉ NOMINALE.
4. UTILISER SEULEMENT SUR DES SURFACES DURES ET DE NIVEAU.
5. TOUJOURS PORTER DES LUNETTES DE PROTECTION POUR TRAVAILLER AVEC LA PRESSE OU PRÈS DE CELLE-CI.
6. GARDER LES MAINS, LES PIEDS ET TOUTE AUTRE PARTIE DU CORPS LOIN DE LA ZONE DE TRAVAIL.
7. NE JAMAIS LAISSER SANS SURVEILLANCE UNE PRESSE CHARGÉE.
8. DANGER DE PROJECTION! S'ASSURER QUE LA PIÈCE ET TOUT ACCESSOIRE SONT CORRECTEMENT PLACÉS SUR L'AXE DE CENTRAGE ET QU'UN ÉCRAN PROTECTEUR EST INSTALLÉ POUR PROTÉGER L'UTILISATEUR DES PROJECTILES.
9. NE PAS APPORTER DE MODIFICATIONS À L'OUTIL AUTRE QUE L'INSTALLATION D'UN ÉCRAN PROTECTEUR.
10. S'ASSURER QUE L'UTILISATEUR CONNAÎT LE FONCTIONNEMENT ET LES CARACTÉRISTIQUES DU PRODUIT ET CONNAÎT LES RISQUES POTENTIELS LIÉS À SON UTILISATION.
11. LE NON-RESPECT DE CES AVERTISSEMENTS PEUT ENTRAÎNER DES BLESSURES CORPORELLES ET/OU DES DOMMAGES MATÉRIELS.

**▲** *Ne pas utiliser ce sommier pour toute autre utilisation que celle pour laquelle il est expressément destiné.*

## **DESCRIPTION DU PRODUIT**

Cette presse d'atelier est conçue pour les ateliers de réparation d'automobiles, de camions, d'engins, de réparation de flotte et industrielle où le pressage, le pliage, le redressement et le moulage sont requis. Les applications types incluent l'installation et le retrait d'alternateurs et de paliers de pompes de servodirection, d'essieux-paliers, de paliers de transmission, de joints, de joints de cardan et autres. Elle n'est pas destinée à servir de table de montage ou de support pour fixer un grand composant d'assemblage final. Contrairement aux presses équipées d'une pompe distincte, l'unité d'alimentation de cette presse ne peut être équipée avec une jauge à pression. Par conséquent, contrôler la charge doit être fait par d'autres moyens comme un dynamomètre avec indicateur numérique. Peu importe le moyen choisi, le dispositif de mesure de la charge devra être calibré annuellement.

## **PURGER L'AIR DU SYSTÈME HYDRAULIQUE**

De l'air peut s'accumuler dans le système hydraulique lors de l'expédition ou après un usage prolongé. Cet air bloqué peut ralentir le fonctionnement du cric ou le rendre spongieux. Pour purger l'air :

Avec la soupape de dégagement en position OUVRETE et la selle complètement abaissée, localiser et retirer le bouchon de remplissage d'huile. Insérer le manche dans son support et donner de 6 à 8 coups de pompe. Cela purgera l'air pressurisé qui pourrait être emprisonné dans le réservoir. Le niveau d'huile devrait être au même niveau que la partie inférieure de l'orifice du bouchon de remplissage d'huile. Réinstaller le bouchon de remplissage d'huile.

# DIAGRAMME DE MONTAGE

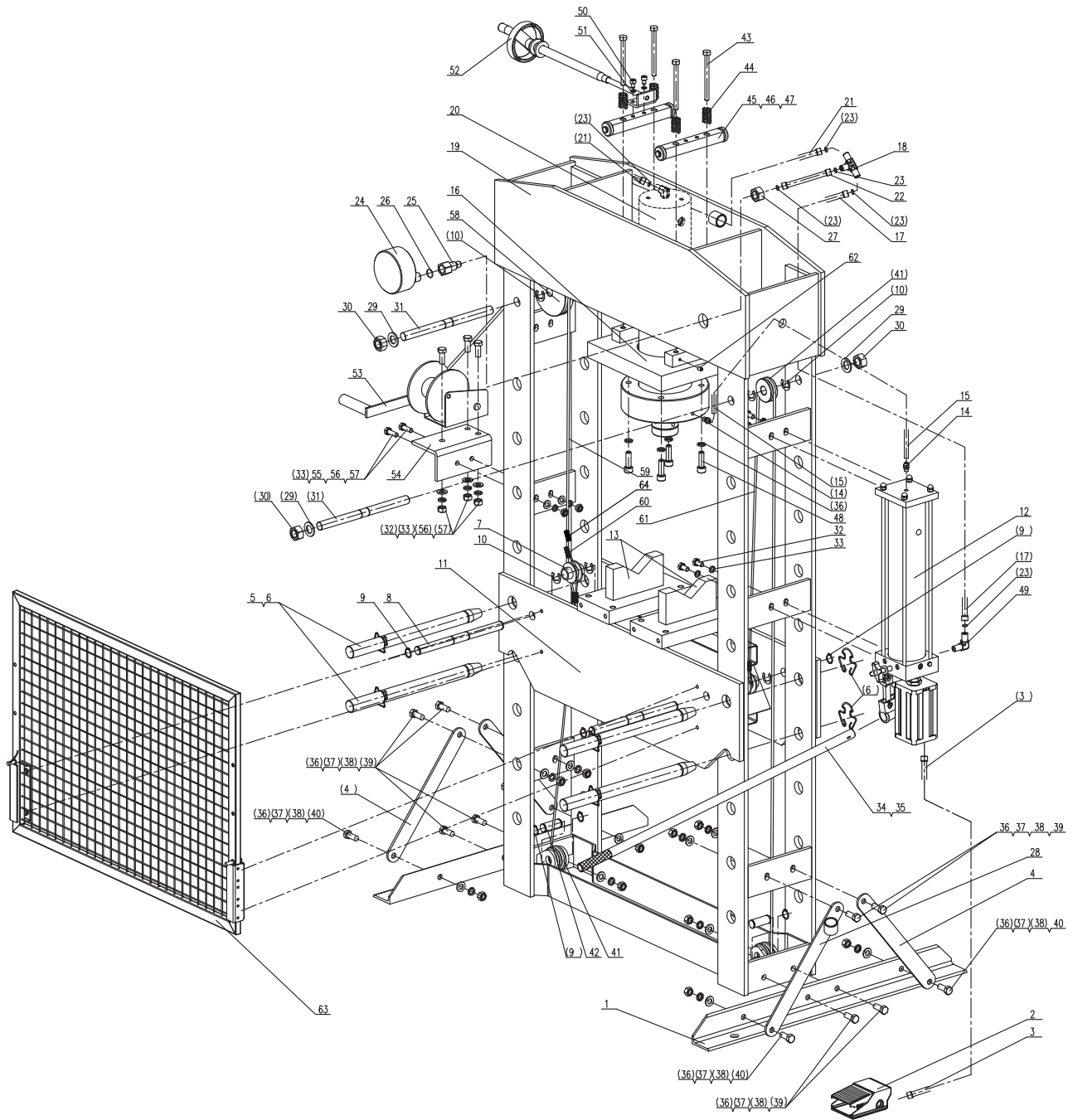



## DIRECTIVES D'ASSEMBLAGE

---

1. Fixer le cadre de la base (9) et la barre de raccord (11) au système de poteaux (1) avec les boulons (10), les rondelles (6), les rondelles frein (7) et les écrous (8). Serrer à la main seulement.
2. Fixer le système de poutrelle (16) au système de poteaux (1) avec les boulons (12), les rondelles (13), les rondelles frein (14) et les écrous (15).
3. Fixer le système de tubes de support 1(18) au système de poutrelle (16) avec les boulons (17), les rondelles (3).
4. Fixer le système de tubes de support 2 (19) au support (23) avec les boulons (2), les rondelles (3) et les écrous (4).
5. Fixer le système de crochets (22) au support (23) avec les rondelles (3) et les écrous (4). Ne pas serrer les écrous pour faciliter l'installation du ressort par la suite.
6. Glisser soigneusement le système de tubes de support 2 (19) dans le système de tubes de support 1 (18).
7. Fixer une extrémité des ressorts (21) au système de poutrelle (16) et l'autre extrémité au système de crochet (22) sur le support (23).
8. Placer soigneusement le cric-bouteille (20) entre le système de poutrelle (16) et le support (23). Serrer les écrous (4) qui soutiennent le système de crochets (22) pour empêcher le cric de tomber par inadvertance.
9. Serrer tous les écrous et boulons.
10. Remonter doucement le système de poutrelle centrale (26) et le fixer avec les tiges paliers (5).
11. Placer le capuchon de pressage (24) et le bloc de pressage (25) sur le système de poutrelle centrale (26).
12. La presse est maintenant prête à utilisation. Ne pas oublier d'insérer la poignée dans le manchon du cric-bouteille.

## DIRECTIVES D'UTILISATION

---



Risque de projectile! Porter une protection pour les yeux reconnue par ANSI. Ne jamais se tenir directement devant une presse chargée. S'assurer que la charge de la pièce est au centre et sécurisée. Réduire le risque de projection de débris en suivant soigneusement toutes les instructions de fonctionnement. Se familiariser avec la presse et les risques associés à son utilisation.

1. Insérer les tiges de palier à la hauteur désirée puis baisser le support. S'assurer que le support repose complètement sur les tiges de palier.
2. Placer les blocs de pressage sur le support, au besoin.
3. Placer la pièce de travail sur le support en faisant preuve de prudence pour assurer la sécurité et prévenir les dommages. Placer la pièce de travail de manière à ce qu'elle ne puisse tomber par inadvertance du support.
4. Avec l'extrémité dentée de la poignée du cric, fermer la soupape de sûreté en la tournant fermement dans le sens des aiguilles d'une montre jusqu'à ce qu'elle soit serrée.
5. Insérer la poignée du cric dans le manchon et pomper jusqu'à ce que le bélier approche la pièce de travail.
6. Centrer le bélier et la pièce de travail afin de s'assurer que la charge soit centrée.
7. Appliquer une charge à la pièce de travail en pompant la poignée. Ne pas surcharger la pièce.
8. Stabiliser la pièce de travail de manière à ce qu'elle ne puisse tomber du support par inadvertance lorsque la charge est retirée puis tourner la soupape de sûreté dans le sens inverse des aiguilles d'une montre pour retrancher le bélier et retirer la pièce de travail. Ne pas tourner la soupape de sûreté dans le sens inverse des aiguilles d'une montre plus d'un tour complet.

## ENTRETIEN

---

Important : Utiliser seulement une huile pour cric hydraulique de bonne qualité. Éviter de mélanger différents types de fluide. Ne JAMAIS utiliser de liquide de frein, d'huile pour turbine, de liquide de transmission, d'huile moteur ni de glycérol. L'utilisation d'un fluide inapproprié peut entraîner le mal fonctionnement du cric et potentiellement, la perte soudaine de la charge.

### Ajouter de l'huile

1. Abaisser complètement la selle et positionner le cric sur une surface de niveau. Localiser et retirer le bouchon de remplissage d'huile.
2. Remplir jusqu'à ce que l'huile soit au même niveau que la partie inférieure de l'orifice du bouchon de remplissage d'huile. Réinstaller le bouchon de remplissage d'huile.

### Changer l'huile

Pour un meilleur rendement et une durée de vie prolongée, remplacer tout le fluide au moins une fois par année.

1. Abaisser complètement la selle et retirer le bouchon de remplissage d'huile.
2. Coucher le cric sur le côté et purger le fluide dans un contenant approprié.

**Note :** Jeter l'huile hydraulique selon les règlements locaux.

3. Remplir jusqu'à ce que l'huile soit au même niveau que la partie inférieure de l'orifice du bouchon de remplissage d'huile. Réinstaller le bouchon de remplissage d'huile.

### Lubrification

L'application périodique d'huile lubrifiante légère aux points de pivotement assurera que la tringlerie du piston de la pompe bouge librement.

Note : Ne jamais appliquer d'huile sur la selle. Si la vis d'extension de la selle doit être lubrifiée, nettoyer le filetage à l'aide d'un chiffon propre et sec, puis appliquer une goutte de graisse à roulement au filetage. Étendre aussi uniformément que possible sur la vis filetée.

## TABLEAU DE DÉPANNAGE

Problème	Causes possibles	Mesures correctives
Le bélier ne presse pas la charge	<ul style="list-style-type: none"><li>• Soupape de sûreté mal fermée</li><li>• S'assurer que la soupape de sûreté soit bien fermée</li></ul>	<ul style="list-style-type: none"><li>• Condition de surcharge</li><li>• Corriger la surcharge</li></ul>
Le bélier se purge après le pressage	<ul style="list-style-type: none"><li>• Soupape de sûreté mal fermée</li><li>• Mauvais fonctionnement du cric-bouteille</li></ul>	<ul style="list-style-type: none"><li>• S'assurer que la soupape de sûreté soit bien fermée</li><li>• Communiquer avec le service Omega Tech.</li></ul>
Le bélier ne se rétracte pas après le déchargement	<ul style="list-style-type: none"><li>• Réservoir trop rempli</li><li>• Grippage de la liaison</li></ul>	<ul style="list-style-type: none"><li>• Retirer le cric-bouteille, purger le fluide au bon niveau</li><li>• Nettoyer et lubrifier les pièces mobiles</li></ul>
Mauvaise performance de levée	<ul style="list-style-type: none"><li>• Faible niveau de fluide</li><li>• Air coincé dans le système</li></ul>	<ul style="list-style-type: none"><li>• Assurer le bon niveau de fluide</li><li>• Avec le bélier entièrement rétracté, retirer le bouchon de filtre à l'huile pour laisser sortir l'air pressurisé puis réinstaller le bouchon de remplissage d'huile</li></ul>
Le bélier ne s'étend pas complètement	<ul style="list-style-type: none"><li>• Faible niveau de fluide</li></ul>	<ul style="list-style-type: none"><li>• Assurer le bon niveau de fluide</li></ul>

## GARANTIE

### GARANTIE LIMITÉE D'UN AN

Pendant un an à compter de la date d'achat, le fabricant réparera ou remplacera, à sa discrétion et sans frais, n'importe lequel de ses produits défectueux en raison d'un défaut matériel ou d'une erreur d'exécution ou de ses produits qui ne respectent pas toute garantie tacite non exclue par la présente.

L'exécution de toute obligation de cette garantie peut être obtenue en retournant le produit garanti, y compris le reçu d'achat daté, au détaillant ou distributeur où le produit a été acheté.

Pour obtenir un service sous garantie durant la période de garantie, le produit doit être retourné au détaillant. Les clients ne doivent envoyer un produit à réparer directement à un atelier pour réparation sous garantie qu'après l'expiration de la garantie dudit produit. Pour connaître l'atelier de réparation le plus près, composer le 1 888 448-6746, de 8 h à 17 h HNP, du lundi au vendredi.

**TOUT SERVICE GARANTI EFFECTUÉ DURANT LA PÉRIODE DE GARANTIE DOIT ÊTRE TRAITÉ DIRECTEMENT PAR LE DÉTAILLANT.**

Sauf lorsque de telles limitations et exclusions sont spécifiquement interdites par les lois applicables, (1) le SEUL ET UNIQUE RECOURS DU CLIENT SERA LA RÉPARATION OU LE REMPLACEMENT DES PRODUITS DÉFECTUEUX TELS QUE DÉCRITS PRÉCÉDEMMENT, et (2) LE FABRICANT NE SERA PAS RESPONSABLE POUR TOUT DOMMAGE INDIRECT OU PERTE QUELCONQUE, et (3) LA DURÉE DE TOUTE GARANTIE EXPRESSE OU TACITE, Y COMPRIS SANS S'Y LIMITER, TOUTE GARANTIE DE QUALITÉ MARCHANDE ET ADAPTATION À UN USAGE PARTICULIER, EST LIMITÉE À UNE PÉRIODE D'UN AN À COMPTER DE LA DATE D'ACHAT.

Cette garantie donne à l'utilisateur des droits légaux spécifiques. Certains autres droits diffèrent d'une juridiction à l'autre.

## LISTE DES PIÈCES DE RECHANGE

Pour obtenir des pièces de rechange, communiquer avec notre service à la clientèle au 1 888 448-6746, de 8 h à 17 h HNP, du lundi au vendredi.

Les pièces du cric ne peuvent pas toutes être remplacées, mais apparaissent dans l'illustration à titre de référence pratique quant à leur emplacement et à leur ordre dans la séquence d'assemblage. Pour commander des pièces, indiquer le numéro du modèle, le numéro de série et une description selon la page du diagramme de montage.

**TCE** *Professional Series*

## Prensa Hidráulica de Taller Profesional de 50 Toneladas

CAPACIDAD 100,000 lbs.

MODELO TCE50021

Español

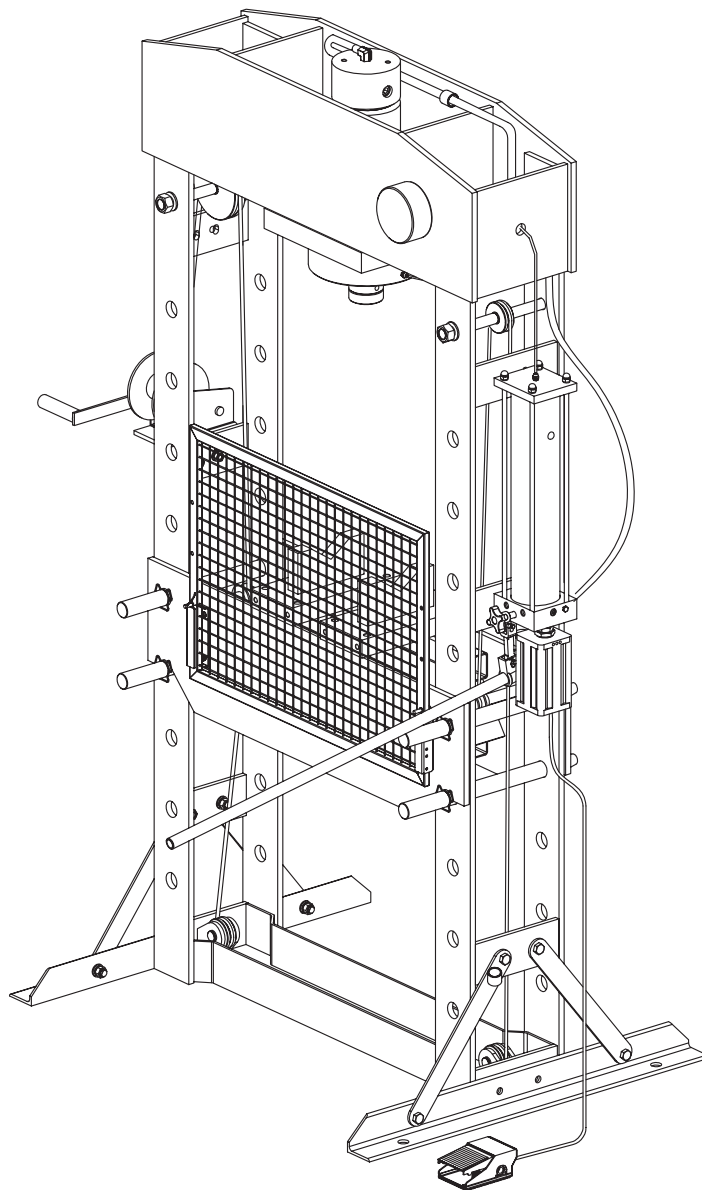

Este es el símbolo de advertencia de seguridad. Esto se usa para alertarle a riesgos potenciales de lesiones personales. Obedezca todos los mensajes de seguridad que siguen este símbolo para evitar una posible lesión o muerte.



**¿Preguntas, problemas, partes que faltan?** Antes de devolver a su detallista, llame a nuestro departamento de servicio al cliente al 1-888-448-6746, de 8:00 am a 5 pm de lunes a viernes, Hora del Pacífico.

Distribuido por TORIN JACKS INC. Ontario, CA 91761

## **▲ INFORMACIÓN DE SEGURIDAD**

Guarde estas instrucciones. Para su seguridad, lea, entienda, y siga la información proporcionada con y sobre este producto antes de usarlo. El dueño y/o el operador de este equipo deberán tener un entendimiento de los procedimientos de uso/funcionamiento seguros antes de intentar de usarlo. El dueño y/o el operador deberán estar conscientes que el uso de este producto puede exigir habilidades y conocimientos especiales. Las instrucciones y la información de seguridad serán comunicadas al operador en la lengua materna del operador antes que se autorice el uso de este aparato. Si existe alguna duda en cuanto al uso seguro y apropiado de este producto según detallado en este manual autorizado de fábrica, retírelo del servicio inmediatamente.

Inspeccione antes de cada uso. No use si se notan partes rotas, dobladas, rajadas, o dañadas (incluso las etiquetas). Si el producto parece dañado de cualquier modo, funciona anormalmente o le faltan partes, debería ser retirado del servicio inmediatamente y notifique al fabricante. Si usted sospecha que el producto fue sometido a una carga de choque (una carga que le cayó de repente), inmediatamente descontinúe su uso hasta que el producto haya sido examinado por un centro de servicio autorizado de fábrica (póngase en contacto con el distribuidor o el fabricante para la lista de Centros de Servicio Autorizados). Se recomienda que una inspección anual sea hecha por personal calificado. Las etiquetas y los manuales del dueño están disponibles del fabricante.

### **▲ ¡ADVERTENCIA!**

1. ESTUDIE, ENTIENDA, Y SIGA TODOS LOS MATERIALES IMPRESOS PROPORCIONADOS CON/EN ESTE PRODUCTO ANTES DEL USO.
2. ¡SIEMPRE USE UNA CÉLULA DE CARGA CALIBRADA DE SUFICIENTE CAPACIDAD ASIGNADA CON INDICADOR DIGITAL PARA SUPERVISAR LA FUERZA DE LA PRENSA!
3. NO EXCEDA LA CAPACIDAD ASIGNADA.
4. USAR EL APARATO SÓLO EN UNA SUPERFICIE DURA Y PLANA.
5. SIEMPRE LLEVE PUESTOS ANTEOJOS DE SEGURIDAD CUANDO TRABAJA EN O CERCA DE ESTE EQUIPO.
6. MANTENGA LAS MANOS, PIES Y TODAS OTRAS PARTES DEL CUERPO ALEJADO DEL ÁREA DE CARGA.
7. NUNCA DEJE LA PRENSA CARGADA DESATENDIDA.
8. ¡PELIGRO DE PROYECTIL! ASEGURE QUE CUALQUIERA PIEZA QUE SE TRABAJA Y CUALQUIER ACCESORIO ESTE CENTRALMENTE CARGADO Y UN ESCUDO DE SEGURIDAD ESTÁ INSTALADO ALREDEDOR DE LA PIEZA QUE SE TRABAJA PARA AYUDAR A PROTEGER CONTRA PROYECTILES.
9. NO MODIFICAR ESTE APARATO MÁS ALLÁ DE LA INSTALACIÓN DE UN ESCUDO PARA PROTEGER CONTRA PROYECTILES.
10. ASEGURAR QUE EL USUARIO ESTÁ FAMILIARIZADO CON LOS MANDOS Y LAS CARACTERÍSTICAS OPERACIONALES DEL ESTE PRODUCTO Y CONSCIENTE DE LOS PELIGROS POTENCIALES ASOCIADOS CON SU USO.
11. LA FALTA DE PRESTAR ATENCIÓN A ESTAS ADVERTENCIAS PUEDE CAUSAR LESIÓN PERSONAL Y/O DAÑO A LA PROPIEDAD.

**▲** *No use este aparato para ningún objetivo además de ese para el cual fue expresamente diseñado.*

## **DESCRIPCIÓN DE PRODUCTO**

Esta Prensa para Talleres está diseñada para usar en talleres de reparación de automóviles, camiones, herramientas, flotas y talleres industriales, en los que se requiera prensar, torcer, enderezar y modelar. Las aplicaciones más típicas incluyen la instalación y remoción del alternador y los cojinetes de la bomba de dirección asistida, cojinetes del eje, cojinetes de la transmisión, sellos, Juntas en U y otros. No ha sido diseñada para usarse como una mesa de ensamblado ni como un soporte de accesorios usado para asegurar el ensamblaje final de un componente de gran tamaño. A diferencia de las prensas equipadas con una bomba montada separadamente, la unidad de energía de esta prensa no puede ser equipada con un calibre de presión; por lo tanto, el monitoreo de la carga debe hacerse por otros medio, tales como una célula de carga con indicador digital. Cualquiera sea el método que se elija, el método de medición de carga deberá calibrarse anualmente.

## **PURGANDO EL AIRE DEL SISTEMA HIDRÁULICO**

Puede acumularse aire dentro de un sistema hidráulico durante el transporte o después de un uso prolongado. Este aire atrapado puede hacer que el gato responda lento o que se sienta "esponjoso". Para remover el aire:

Con la válvula de liberación en la posición ABIERTA y con la plataforma totalmente bajada, localizar y saque el tapón de llenar el aceite. Coloque el mango en la camisa; entonces bombee 6 a 8 veces plenos. Esto ayudará a liberar cualquier aire presurizado que puede estar atrapado dentro del embalse. El nivel del aceite debería estar justo con el fondo del agujero del tapón de llenar el aceite. Instale de nuevo el tapón de relleno del aceite.

# ESQUEMA DE MONTAJE

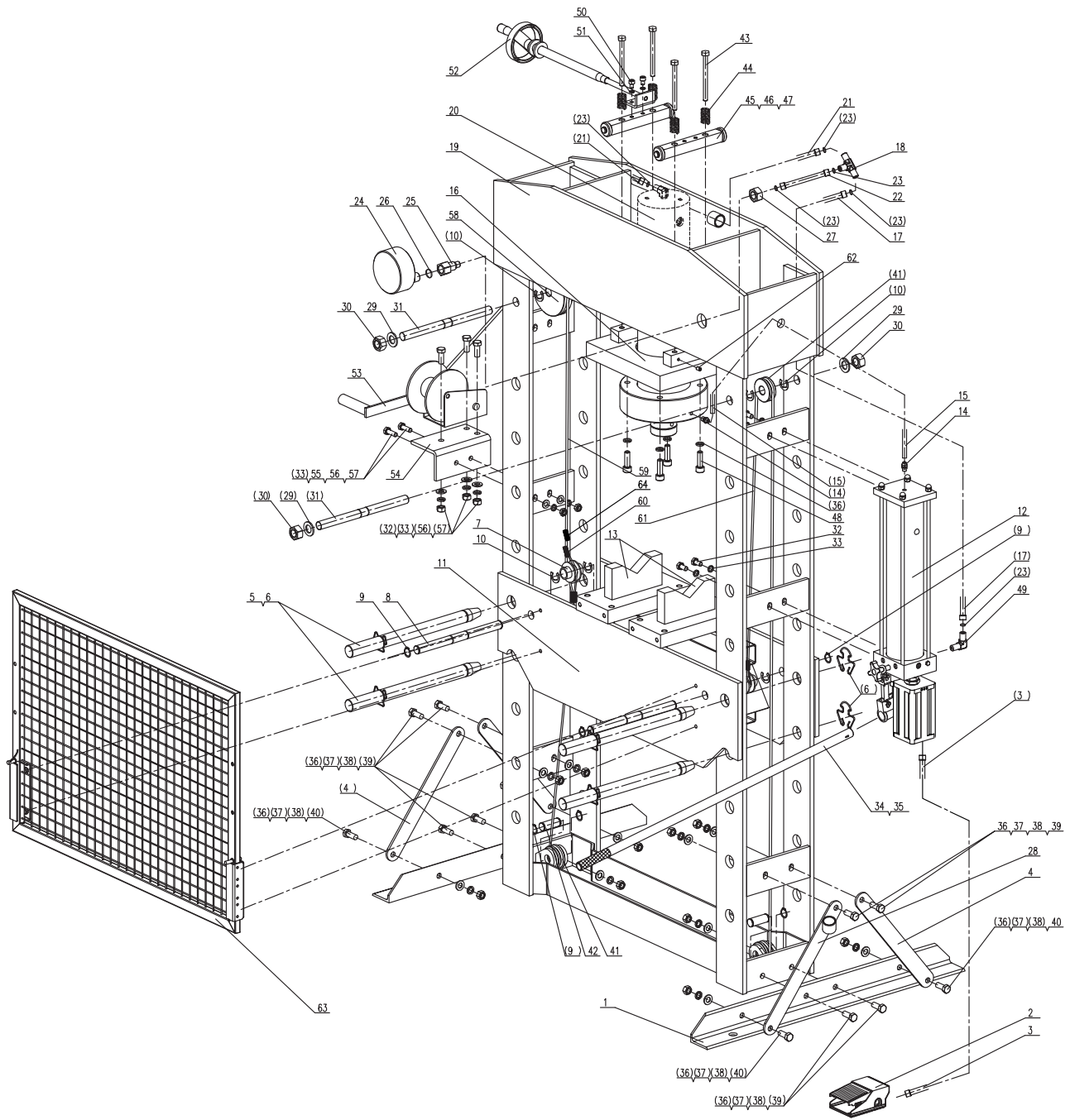

## ASSEMBLY INSTRUCTIONS

---

1. Sujete el armazón de la base (9) y la barra de conexión (11) al ensamblaje del poste (1) con pernos (10), arandelas (6), contratueras (7) tuercas (8). Sólo apriete en forma manual.
2. Sujete el ensamblaje de la viga (16) al ensamblaje del poste (1) con pernos (12), arandelas (13), contratueras (14) y tuercas (15).
3. Sujete el ensamblaje del tubo de soporte 1 (18) al ensamblaje de la viga (16) con pernos (17), arandelas (3).
4. Sujete el ensamblaje del tubo de soporte 2 (19) al componente de soporte (23) con pernos (2), arandelas (3) y tuercas (4).
5. Sujete el ensamblaje del gancho (22) al componente de soporte (23) con arandelas (3) y tuercas (4). Deje la tuerca sin apretar para facilitar la sujeción del muelle.
6. Cuidadosamente deslice el ensamblaje del tubo de soporte 2 (19) en el ensamblaje del tubo de soporte 1 (18).
7. Sujete un extremo de los muelles (21) al ensamblaje de la viga (16) y el otro extremo al ensamblaje del gancho (22) en el componente de soporte (23).
8. Cuidadosamente coloque el gato de botella (20) entre el ensamblaje de la viga (16) y el componente de soporte (23). Apriete las tuercas (4) que sostienen el ensamblaje del gancho (22) para evitar que el gato pudiera caer inadvertidamente.
9. Apriete las tuercas y pernos de todos los ensamblajes.
10. Cuidadosamente traiga el ensamblaje de la viga media (26) hacia arriba y asegúrelo con las clavijas del cojinete (5).
11. Coloque el tapón de prensado (24) y el bloque de prensado (25) en ensamblaje de la viga media (26).
12. La prensa ya está lista para usar. No olvide insertar la manivela en el manguito para la manivela del gato de botella.

## INSTRUCCIONES DE OPERACIÓN

---



¡Riesgo de proyectil! Use protección ocular aprobada por ANSI. Nunca se pare directamente frente a la prensa cargada. Asegúrese de que la pieza de trabajo esté cargada en forma centrada y segura. Reduzca el riesgo de escombros voladores siguiendo cuidadosamente todas las instrucciones de operación. Conozca su prensa y los peligros asociados a su uso.

1. Inserte las clavijas de los cojinetes a la altura deseada, luego baje el componente de soporte. Asegúrese de que el componente de soporte esté completamente apoyado sobre las clavijas de los cojinetes.
2. Coloque los bloques de prensado sobre el componente de soporte tanto como sea necesario.
3. Coloque la pieza de trabajo en el componente de soporte, usando todas las precauciones necesarias para asegurar su seguridad y evitar daños a la propiedad. Ubique la la pieza de trabajo de manera tal que no pueda caerse inadvertidamente del componente de soporte.
4. Con el extremo con muesca (o estampado) de la manivela del gato, cierre la válvula de escape girándola firmemente en sentido horario, hasta apretarla.
5. Inserte la manivela del gato en el manguito para la manivela y bombee hasta que el pistón se acerque a la pieza de trabajo.
6. Alinee el pistón y la pieza de trabajo para asegurar que la carga esté centrada.
7. Aplique carga a la pieza de trabajo bombeando la manivela. No sobrecargue la pieza de trabajo.
8. Estabilice la pieza de trabajo de manera tal que no pueda caerse inadvertidamente del componente de soporte una vez que la carga se ha removido, luego gire la válvula de escape en sentido antihorario para retraer el pistón y remover la pieza de trabajo. No gire la válvula de escape en sentido antihorario más de 1 giro completo.

## CUIDADO Y MANTENIMIENTO

---

Importante: Use sólo un aceite de gato hidráulico de calidad. Evite mezclar tipos diferentes de líquido y NUNCA use líquido de freno, el aceite de turbina, líquido de transmisión, aceite de motor o glicerina. El líquido incorrecto puede causar la falla del gato y el potencial para una pérdida de carga repentina e inmediata

### Añadir aceite

1. Con la plataforma totalmente bajada, coloque el gato en su posición correcta y nivelada. Localice y saque el tapón de relleno del aceite.
2. Llène con aceite hasta que quede justo con el fondo del agujero de relleno del aceite. Instale de nuevo el tapón de relleno del aceite.

### Cambiar el aceite

Para el mejor rendimiento y vida más larga, sustituya el suministro de líquido completamente al menos una vez por año.

1. Con la silla totalmente bajada, saque el tapón de relleno del aceite.
2. Coloque el a su lado y drenar el líquido dentro de un recipiente conveniente.

**Note:** *Deshacerse del líquido hidráulico según las regulaciones locales.*

3. Llène con aceite hasta que quede justo con el fondo del agujero de relleno del aceite. Instale de nuevo el tapón de relleno del aceite

### Lubricación

Una capa periódica del aceite lubricante ligero en los puntos de pivote ayudará a asegurar que las articulaciones que bombean el pistón se muevan libremente.

Note: Nunca aplique aceite a la plataforma. Si las roscas de extensión de la plataforma requieren lubricación; limpie las superficies de las roscas con un trapo limpio y seco entonces aplique una gota de grasa de cojinete a las roscas. Distribuya uniformemente a lo largo del poste enroscado.

## RESOLUCIÓN DE PROBLEMAS

Síntoma	Posibles Causas	Acciones Correctivas
El pistón no prensa la carga	<ul style="list-style-type: none"><li>• La válvula de escape no está firmemente cerrada</li><li>• Asegúrese de que la válvula de escape esté firmemente cerrada</li></ul>	<ul style="list-style-type: none"><li>• Problema de sobrecarga</li><li>• Solucione el problema de sobrecarga</li></ul>
El pistón pierde después de cada operación de prensado	<ul style="list-style-type: none"><li>• La válvula de escape no está firmemente cerrada</li><li>• Mal funcionamiento del gato de botella.</li></ul>	<ul style="list-style-type: none"><li>• Asegúrese de que la válvula de escape esté firmemente cerrada</li><li>• Contacte al Servicio técnico de Omega Servicio</li></ul>
El pistón no se retrae después de la descarga.	<ul style="list-style-type: none"><li>• Reservorio excesivamente lleno.</li><li>• Acoplamientos trabados</li></ul>	<ul style="list-style-type: none"><li>• Remueva el gato de botella, luego drene el líquido hasta el nivel apropiado.</li><li>• Limpie y lubrique las partes móviles</li></ul>
Rendimiento pobre en la elevación.	<ul style="list-style-type: none"><li>• Bajo nivel de líquidos</li><li>• Aire atrapado en el sistema</li></ul>	<ul style="list-style-type: none"><li>• Asegure un nivel de líquido apropiado</li><li>• Con el pistón totalmente retraído, remueva el tapón de llenado de aceite para dejar que escape el aire presurizado, luego vuélvalo a colocar.</li></ul>
El pistón no se extiende totalmente.	<ul style="list-style-type: none"><li>• Bajo nivel de líquidos</li></ul>	<ul style="list-style-type: none"><li>• Asegure un nivel de líquido apropiado</li></ul>

## GARANTÍA

### GARANTÍA LIMITADA DE UN AÑO

Por el periodo de un año desde la fecha de compra, el fabricante reparará o sustituirá, a su opción, sin cargo, cualquiera de sus productos que fallan debido a un defecto de material o de fabricación, o que dejan de conformarse a cualquier garantía implícita no excluida por este medio.

El rendimiento de cualquiera obligación conforme a esta garantía puede ser obtenida devolviendo el producto garantizado, incluyendo el recibo de compra fechado, al detallista o distribuidor donde el producto fue comprado.

Para el servicio garantizado durante el período de garantía, el producto debe ser devuelto al detallista. Los consumidores sólo deberían llevar el producto para la reparación directamente a una instalación de reparación de garantía después que la garantía del producto se haya vencida. Para la Instalación de Servicio de Reparación aprobada más cercana, póngase en contacto con el 1-888-448-6746, de 8 am. a 5p.m. Lunes a viernes, Hora del Pacífico.

**TODO EL SERVICIO DE GARANTÍA DURANTE EL PERÍODO DE LA GARANTÍA DEBE SER MANEJADO DIRECTAMENTE A TRAVÉS DEL DETALLISTA.**

Excepto donde tales limitaciones y exclusiones son expresamente prohibidas según la ley aplicable, (1) EL SÓLO REMEDIO EXCLUSIVO DEL CONSUMIDOR SERÁ LA REPARACIÓN O REEMPLAZO DE PRODUCTOS DEFECTUOSOS SEGÚN DESCRITO ENCIMA, y (2) EL FABRICANTE NO SERÁ OBLIGADO POR NINGÚN DAÑO CONSIGUIENTE O SECUNDARIO O PÉRDIDA EN ABSOLUTO, y (3) LA DURACIÓN DE CUALQUIERA Y TODAS LAS GARANTÍAS EXPRESADAS E IMPLÍCITAS, INCLUSO, SIN LIMITACIÓN, CUALQUIERA GARANTÍA DE COMERCIALIZACIÓN Y ADECUACIÓN AL PROPÓSITO, ESTÁ LIMITADA A UN PERÍODO DE UN AÑO DESDE LA FECHA DE COMPRA.

Esta garantía le da derechos legales específicos, y usted también puede tener otros derechos que varían de estado a estado.

## LISTA DE PARTES DE REPUESTO

Para repuestos, llame nuestro departamento de servicio al cliente al 1-888-448-6746, de 8:00 a.m. a 5:00 p.m. de lunes a viernes, Hora del Pacífico

No todos los componentes del gato son artículos de repuesto, pero son ilustrados como una referencia conveniente de puesto y posición en la secuencia de montaje. Cuando ordene partes, proporcione el número de modelo, el número de serie y la descripción de la página del diagrama de ensamblado